

DATABLAD

UBOX4000 by SALTO

UBOX4000 skapar en kompakt lösning för uppdatering av behörigheter genom en SALTO kontrollenhet och en väggläsare som gör det möjligt att integrera med tredjepartsprodukter.

www.saltosystems.com

TEKNISK SPECIFIKATION: UBOX4000

SALTO
inspired access

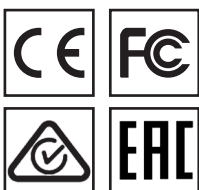

TEKNISK DATA:

Mått kontrollenhet (H x W x D):	131,0 x 104,0 x 43,3 mm
Vikt:	0,5 kg
Material:	PC+ABS
Certifikat:	CE, FCC/IC, RCM, EAC*

* Enbart för modeller "A", "E" & "S" med lästeknologi "B"

ELEKTRONIK:

Ethernet interface:	10BASE-T/100BASE-TX
DHCP Addressering:	•
RFID kommunikation:	•
Output interfaces:	RS232 OMRON WIEGAND

ID TEKNOLOGIER:

MIFARE:*	•
Bluetooth®:	•
NFC:	•
Legic:**	•
iClass® Seos™:	•
Picopass:	—

* MIFARE® (DESFire EV2, Plus, Ultralight C, Classic - ISO/IEC 14443).

** Legic Prime och Legic Advant

TEKNOLOGIPLATTFORMAR:**SALTO SPACE:**

Smile - Selfprogrammable	—
ROM:	—
SVN data-on-card:	•
JustIN mobile NFC:	•
JustIN mobile Bluetooth®:	•

SALTO KS:

SALTO KS:	—
-----------	---

SALTO SALLIS:

SALLIS:	—
---------	---

FÄRG PÅ LÄSARE:

Svart:	•
Vit	•

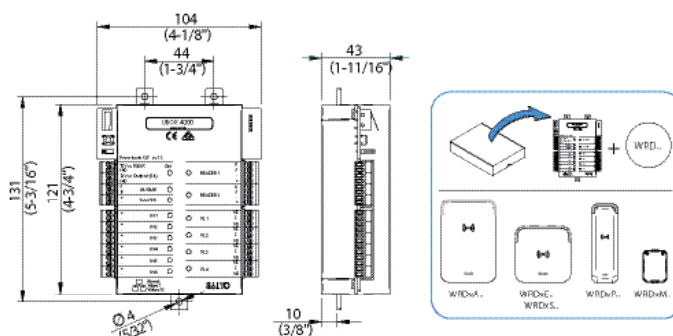
TEKNISK RITNING:**ELEKTRISKA EGENSKAPER****Driftförhållande:**

	Min	Max	Unit
Temperature (icke kondenserande):	0	60	°C
Fuktighet (ej kondenserande):	35	85	%

Strömförbrukning:

Strömförbrukning*:	12V DC 400mA
--------------------	--------------

* Utan väggläsare